

ChargePoint<sup>MD</sup> Home

# Guide d'installation



ATTENTION : Veuillez lire attentivement et conserver ce guide d'installation.

# Contenu

Voici ChargePoint Home .....	3
Installation et configuration .....	4
Pour électriciens professionnels .....	9
Sécurité .....	11
Garantie limitée .....	12
Terminologie .....	14
Voyant indicateur d'état .....	15

# Voici ChargePoint Home

→ Pour plus d'information sur le câblage et l'installation par un électricien professionnel, veuillez consulter les pages 9 et 10.

À l'intérieur des boîtes, vous trouverez...

## Boîte de la station de recharge :

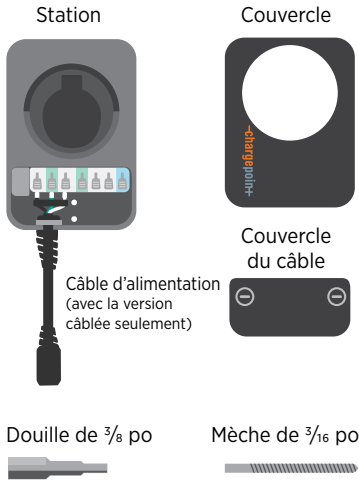

## Modèle d'installation

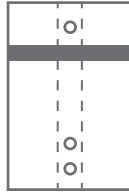

Vis tire-fond (3) 2 X  $\frac{1}{4}$  po

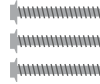

## Boîte pour le câble de recharge :

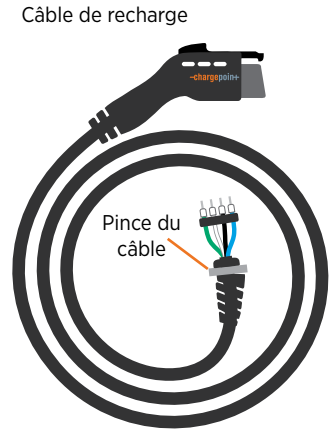

S'il vous manque l'une de ces pièces, veuillez appeler au 1 888 758-4389.

## Les articles nécessaires :

Pour la version câblée :  
Sortie NEMA 6-20 ou  
6-50 240 V, installation avec  
la mise à la terre vers le haut

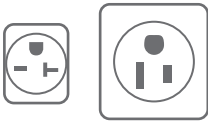

Ruban adhésif



Crayon



Détecteur de poteau



Niveau



Perceuse



Pièce de monnaie



## Exigences pour activer la station Home :

- + Wi-Fi et Bluetooth
- + Téléphone iOS ou Android
- + Application mobile ChargePoint (gratuite)
- + Compte ChargePoint (gratuit)

L'activation de la station Home vous permettra de planifier la charge, de démarrer des sessions à distance et de définir des rappels afin de ne jamais oublier de charger. Vous serez en mesure de voir et de suivre en un seul endroit toutes vos recharges résidentielles, publiques et au travail, y compris l'utilisation de l'énergie et le nombre de kilomètres que vous avez ajoutés lors d'une séance de recharge, et ce, en fonction de votre modèle de voiture. Vous pourrez aussi actualiser votre station à distance grâce aux mises à niveau logicielles. De plus, la station Home fonctionne avec Nest pour vous aider à réaliser des économies sur les coûts d'énergie.

# Installation et configuration

## 1 Visionnez la vidéo d'installation

Téléchargez l'application ChargePoint dans l'App StoreMD d'Apple ou dans Google PlayMD; sélectionnez **Home Charger** à partir du menu principal et visionnez la vidéo d'installation de la station Home.



- Pour la version câblée, commencez à l'étape 2. Pour l'installation du câblage et de la prise, reportez-vous aux étapes des pages 9 et 10 conçues pour les électriciens professionnels.

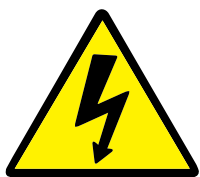

## DANGER : RISQUE DE DÉCHARGE

**Coupez le disjoncteur de 240 V.** Ne rétablissez pas le courant à la prise jusqu'à ce que l'installation soit terminée. Le non-respect de ces instructions peut entraîner une décharge électrique ou une électrocution.

## 2 Trouvez un poteau mural

- + Trouvez le centre du poteau le plus proche de la prise installée en utilisant un détecteur de poteau.
- + Marquez le centre du poteau avec une ligne.



**Conseil (version câblée seulement) :**

Pour trouver la hauteur de montage idéale pour la station, branchez le câble d'alimentation de la station dans la prise.

## 3 Choisissez l'emplacement de la station (version câblée seulement)

- + Si ce n'est déjà fait, coupez le disjoncteur.
- + Branchez la station. **AVERTISSEMENT :** Si le voyant indicateur d'état avant s'allume lorsque la station est branchée, votre circuit n'est pas désactivé. **ARRÊTEZ IMMÉDIATEMENT.** Débranchez la station et coupez le courant de l'appareil au disjoncteur.
- + Placez la station contre le mur et alignez les deux trous de montage avec la ligne que vous avez tracée plus tôt.
- + Marquez les deux trous de montage inférieurs.
- + Débranchez la station.

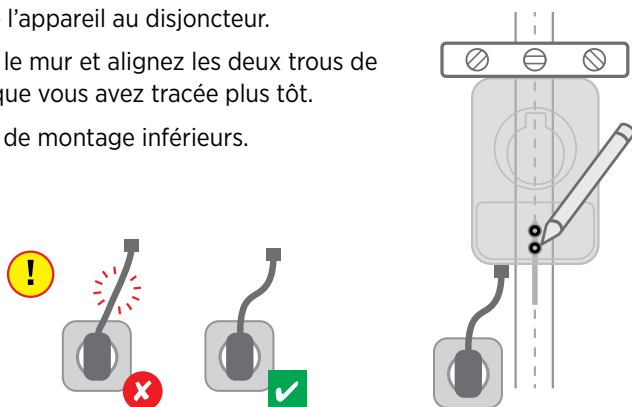

**Conseil :** Assurez-vous que le câble d'alimentation est légèrement courbé et qu'il n'est pas étiré.

Les étapes 4 à 13 s'appliquent aux versions connectables et câblées.

## 4 Installez la station.

- + Alignez les trous de montage du bas sur les marques que vous avez faites, puis fixez avec du ruban adhésif le modèle d'installation contre le mur.
- + Marquez le trou de montage du haut sur le mur avec le modèle d'installation.
- + Retirez le modèle.
- + Percez les trois trous de montage avec la mèche incluse. **AVERTISSEMENT** : Si vous touchez du métal, arrêtez immédiatement et contactez un électricien.

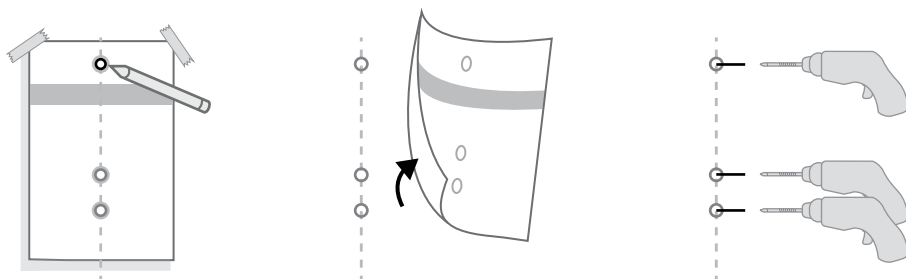

## 5 Installez la vis de fixation supérieure.

- + Utilisez une douille pour insérer une vis dans le trou de montage le plus haut en laissant un espace de 1/8 po pour accrocher la station.
- + Gardez les deux vis restantes pour une utilisation ultérieure.

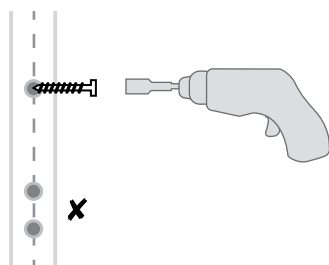

## 6 Accrochez la station.

- + Accrochez la station sur la vis en saillie en utilisant l'encoche située à l'arrière de la station.
- + **Ne branchez pas la station à cette étape.**
- + Insérez les deux vis restantes dans les trous de fixation du bas pour fixer la station. Prenez soin de ne pas endommager les fils électriques.

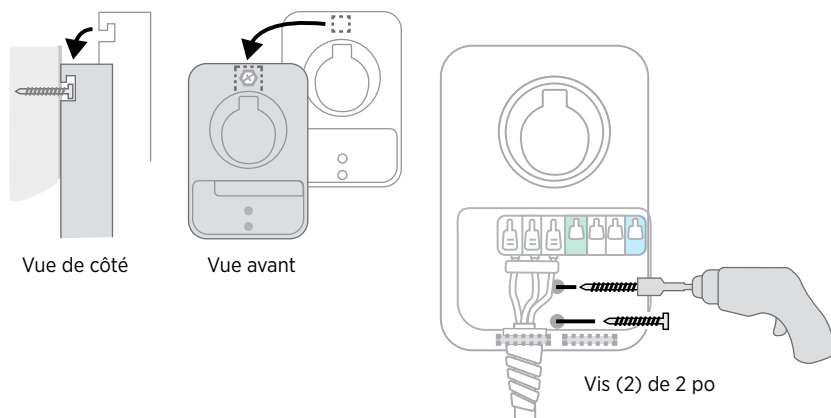

## 7 Enlevez la pince du câble.

Enlevez la pince du câble de l'extrémité câblée, mais ne la jetez pas.

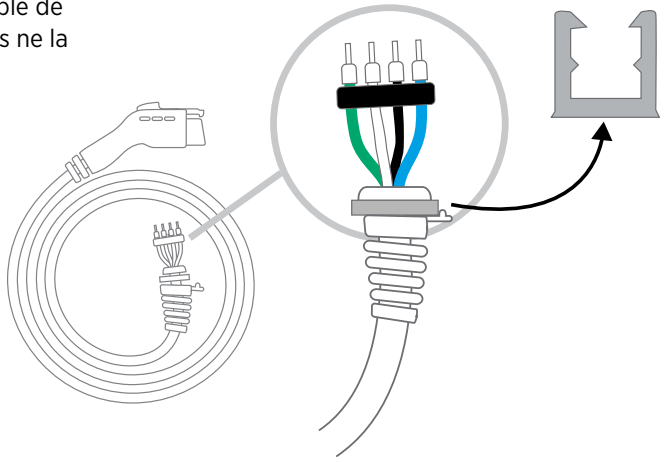

## 8 Branchez le câble de recharge.

- + Repliez les extrémités du câble et insérez-les dans le trou du bas de la station.
- + Faites correspondre les fils bleus et verts aux blocs de connecteurs bleus et verts.
- + Insérez les fils dénudés dans les trous correspondants en poussant les câbles jusqu'à ce que les conducteurs argentés ne soient plus visibles.
- + Enclenchez complètement les pinces blanches dans chaque câble.

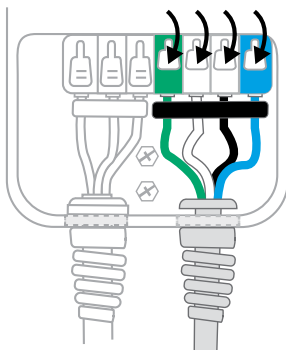
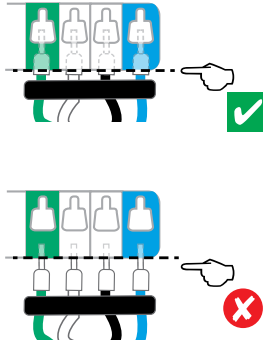
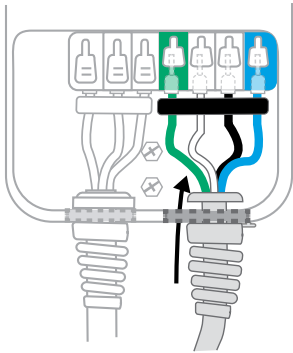
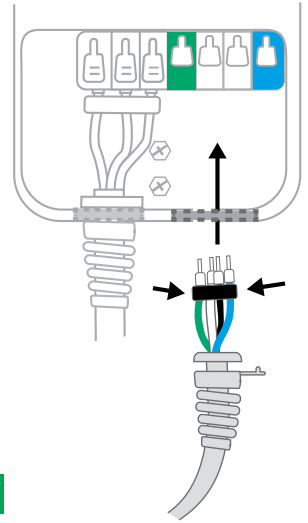

**Conseil :** Ne mettez pas vos doigts sous les pinces blanches lorsque vous enclenchez ces dernières.

## 9 Fixez la pince du câble.

Poussez le câble vers le haut et faites glisser la pince du câble dans la fente pour fixer le câble.

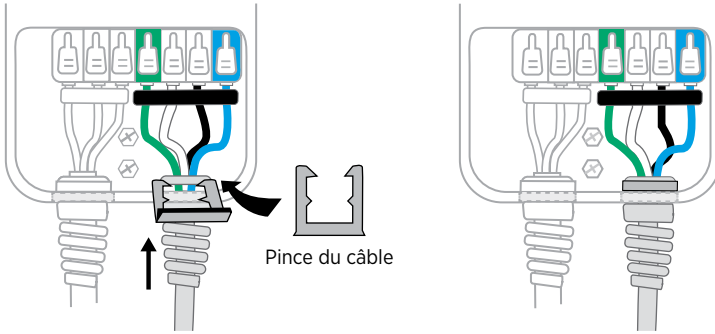

**Conseil :** La pince du câble protège ce dernier des dommages.

## 10 Verrouillez le couvercle du câblage.

- + Placez le couvercle sur le câblage exposé.
- + À l'aide d'une pièce de monnaie, verrouillez le couvercle.

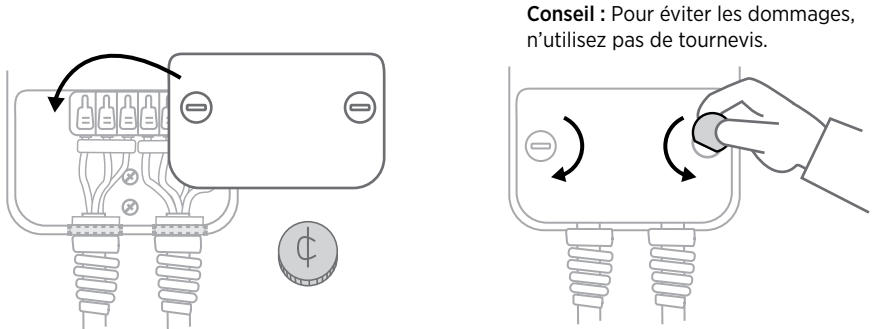

**Conseil :** Pour éviter les dommages, n'utilisez pas de tournevis.

## 11 Enclemez le couvercle sur la station.

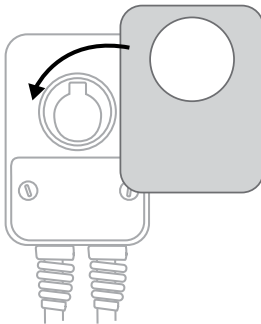

## 12 Branchez votre station.

- + Enroulez le câble de recharge dans le haut de la station et ancrez le connecteur.
- + Branchez la station dans la prise (version câblée).
- + Rétablissez le courant à la prise (version câblée) ou l'alimentation de la station (version connectable).

**Conseil :** Une fois le courant rétabli, le voyant indicateur d'état avant sera jaune, puis passera au blanc. Lorsqu'il est blanc, passez à l'étape 13.

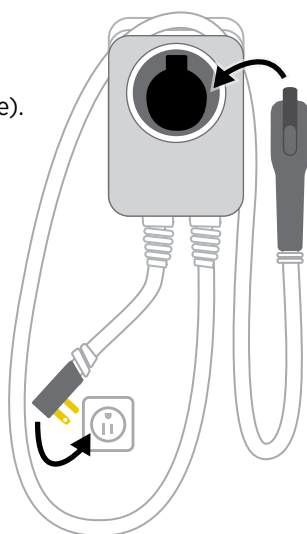

## 13 Activez votre station.

- + Activez le Bluetooth et le Wi-Fi sur votre appareil mobile.
- + Ouvrez l'application ChargePoint. Dans le menu principal, cliquez sur « **Chargeur Home** ».
- + Sélectionnez « Réglage du chargeur Home ».
- + Sélectionnez « Activer » et suivez les instructions.

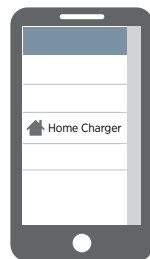

L'activation de la station Home vous permettra de planifier la charge, de démarrer des sessions à distance et de définir des rappels afin de ne jamais oublier de charger. Vous serez en mesure de voir et de suivre en un seul endroit toutes vos recharges résidentielles, publiques et au travail, y compris l'utilisation de l'énergie et le nombre de kilomètres que vous avez ajoutés lors d'une séance de recharge, et ce, en fonction de votre modèle de voiture. Vous pourrez aussi actualiser votre station à distance grâce aux mises à niveau logicielles. De plus, la station Home fonctionne avec Nest pour vous aider à réaliser des économies sur les coûts d'énergie.

Félicitations, vous êtes prêt à charger.

Soyez un conducteur plus heureux.





# Pour électriciens professionnels

Conseils pour installer le service électrique du ChargePoint Home.

→ Commencez ici pour installer la version câblée.

## ChargePoint Home 12 : station de 16 A

- + Un circuit dédié de **240 V, 20 A** est nécessaire.
- + Une sortie NEMA 6-20 installée avec le contact de terre sur le dessus.

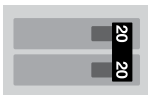

**Conseil :** Requiert un nouveau disjoncteur à deux pôles dédié, sans DDFT.

## ChargePoint Home 25 : station de 32 A

- + Un circuit dédié de **240 V, 40 A** est nécessaire.
- + Une sortie NEMA 6-50 installée avec le contact de terre sur le dessus.



**Conseil :** Requiert un nouveau disjoncteur à deux pôles dédié, sans DDFT.

La prise NEMA doit être située à une distance de 20 à 26 po du sol. Reportez-vous au modèle d'installation pour choisir l'emplacement de la station.

Le câble d'alimentation ne se plie pas et sa longueur est de 12 po seulement (selon le code électrique national pour les chargeurs de véhicules électriques); veuillez donc vous assurer que la sortie est installée suffisamment proche pour pouvoir brancher le câble d'alimentation.

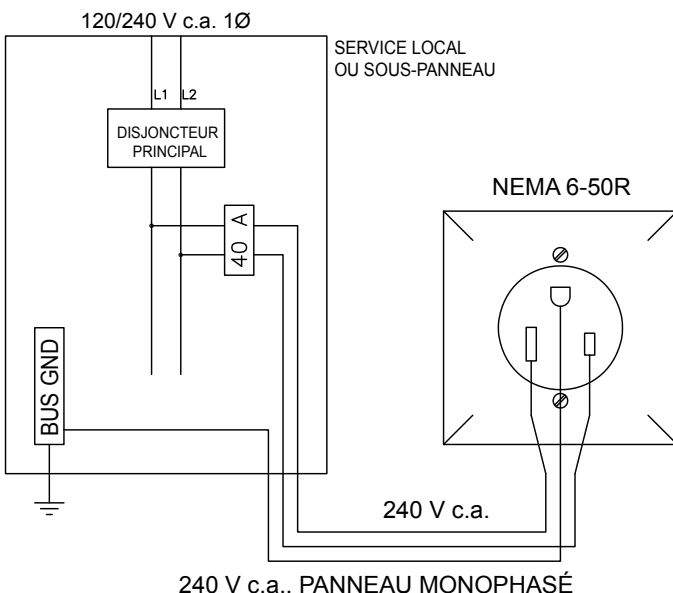
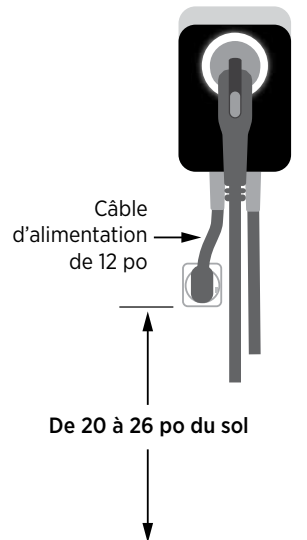

- La prise neutre n'est pas requise à la sortie.
- Installez la sortie avec la mise à la terre sur le dessus.

## → Commencez ici pour installer le modèle connectable.

### ChargePoint Home 12 : station de 16 A

Un circuit dédié de **240 V, 20 A** est nécessaire.

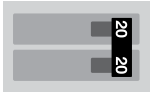

**Conseil :** Requiert un nouveau disjoncteur à deux pôles dédié, sans DDFT.

### ChargePoint Home 25 : station de 32 A

Un circuit dédié de **240 V, 40 A** est nécessaire.



**Conseil :** Requiert un nouveau disjoncteur à deux pôles dédié, sans DDFT.

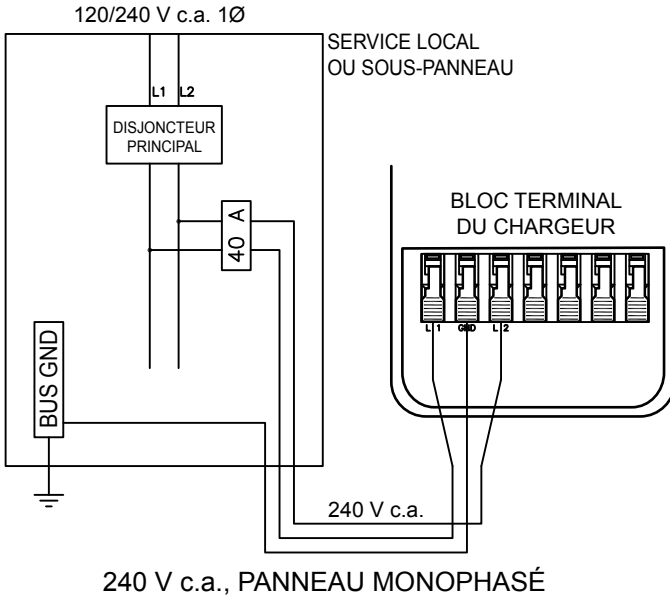

- Utilisez un conduit de  $\frac{3}{4}$  po.
- Utilisez des raccords appropriés pour la connexion
- Dénudez l'extrémité du fil à  $\frac{1}{2}$  po.
- Insérez complètement les fils dans la borne du chargeur.

## → Pour les modèles câblés et connectables

Vérifiez que le propriétaire a choisi un emplacement qui permet au câble de recharge d'atteindre le port de recharge de la voiture tout en laissant du jeu.

*Le câble de recharge se rend à la voiture sans problème.*

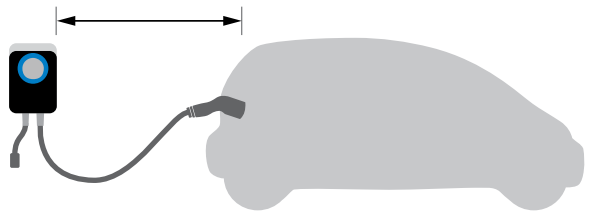

## → Prochaines étapes

Allez à l'**étape 4** de la page 5 pour obtenir les instructions d'installation de la station.

### Des questions?

- Numéro de téléphone sans frais aux États-Unis et au Canada : 1 888 758-4389 (24 heures)
- Courriel [support@chargepoint.com](mailto:support@chargepoint.com)

# Sécurité

## CONSIGNES DE SÉCURITÉ IMPORTANTES

CONSERVEZ CES INSTRUCTIONS

INSTRUCTIONS RELATIVES AU RISQUE D'INCENDIE OU DE DÉCHARGE ÉLECTRIQUE :

**AVERTISSEMENT :** Lors de l'utilisation d'appareils électriques, il est nécessaire de prendre des précautions de base, y compris ce qui suit. Ce manuel contient des instructions à respecter dans le cadre de l'installation, de l'utilisation et de l'entretien de l'appareil.

Pour les stations de recharge connectées en permanence (connectables), ChargePoint Home doit être installé par un électricien qualifié en conformité avec tous les codes et règlements électriques locaux.

Lisez toutes les instructions avant d'installer et d'utiliser la station. Tous les documents se trouvent également en ligne à [chargepoint.com/home](http://chargepoint.com/home).

La supervision d'un adulte est requise lors de l'utilisation de la station à proximité des enfants.

Ne faites pas fonctionner votre station si vous apercevez des dommages visibles à l'appareil ou au câble de recharge. Appelez immédiatement le service à la clientèle de ChargePoint au 1 888 758-4389.

Ne mettez pas vos doigts dans le connecteur de recharge.

N'installez pas votre station près de matières inflammables, explosives ou combustibles.

N'utilisez pas votre station si la température est supérieure ou inférieure à sa plage de fonctionnement de -22 °F à 122 °F (-30 °C à 50 °C).

Mis à part le câble de recharge, la station ne contient aucune pièce réparable par l'utilisateur. Ne tentez pas de réparer ou d'entretenir toute autre partie de l'appareil. Si l'appareil requiert un entretien, veuillez contacter ChargePoint inc.

Assurez-vous que le câble de recharge est positionné de sorte qu'il ne sera pas piétiné ou qu'il ne subira pas de dommages ou de stress. Ne fermez pas une porte de garage sur le câble de recharge.



Symbole indiquant un risque de décharge

AVERTISSEMENT RELATIF AUX PRISES ÉLECTRIQUES DES PRODUITS CHARGEPOINT HOME :

INSTRUCTIONS DE MISE À LA TERRE

Les produits Home doivent être reliés à la terre. En cas de dysfonctionnement ou de panne, la mise à la terre crée un parcours de moindre résistance pour le courant électrique afin de réduire le risque de décharge électrique. Ce produit est muni d'un câble doté d'un conducteur et d'une fiche d'alimentation électrique pour la mise à la terre. La fiche doit être branchée dans une prise ayant une mise à la terre adéquate, installée correctement et en règle avec tous les codes du bâtiment de votre région.

**AVERTISSEMENT :** Un mauvais raccordement de l'appareil au conducteur de mise à la terre peut occasionner un risque de décharge électrique. Communiquez avec un électricien qualifié ou un technicien compétent en cas de doute sur la mise à la terre de l'appareil. Ne modifiez pas la fiche d'alimentation fournie; si elle n'entre pas dans la prise, faites installer une prise adéquate par un électricien qualifié.

AVERTISSEMENT RELATIF AUX CÂBLES CHARGEPOINT HOME (BRANCHÉS EN PERMANENCE) :

INSTRUCTIONS DE MISE À LA TERRE

Ce produit doit être connecté à un système de câblage permanent en métal relié à la terre. Un conducteur de mise à la terre de l'appareillage peut aussi être installé avec les conducteurs du circuit et relié à la borne ou au terminal de mise à la terre sur le produit. Voir les instructions d'installation.



Homologué UL conformément aux normes de sécurité américaines et canadiennes.  
Conforme à l'article 625 du NEC

# Garantie limitée

## Garantie limitée sur les stations de recharge ChargePoint Home pour véhicules électriques

### Notre promesse

La garantie limitée sur les stations de recharge ChargePoint Home pour véhicules électriques (« garantie ») s'applique à l'acheteur original qui s'est procuré une nouvelle station de recharge CHARGEPOINT HOME pour véhicules électriques (la « station de recharge ») directement chez ChargePoint, et ce, pour sa propre utilisation à sa résidence. Cette garantie n'est pas transférable et n'est valable que pour les acheteurs des États-Unis et du Canada.

**GARANTIE LIMITÉE DE TROIS ANS SUR LE REMPLACEMENT DES PIÈCES :** Sous réserve des exclusions exposées ci-après, CHARGEPOINT garantit que, lorsqu'elle est utilisée dans des conditions normales d'utilisation, la station de recharge sera exempte de tout défaut (de matériaux ou de fabrication) pendant une période (la « période de garantie ») de trois (3) ans à compter de la date d'achat. Si, au cours de la période de garantie, votre station de recharge ne fonctionne plus en violation de la garantie, CHARGEPOINT s'engage, sur avis écrit décrivant la défectuosité et remis pendant la période de garantie, à réparer ou à remplacer, à la discrétion de CHARGEPOINT, ladite station de recharge. La garantie couvre les pièces et la main-d'œuvre nécessaires à la réparation de votre station de recharge, mais ne comprend pas les frais de désinstallation et de réinstallation nécessaires à la réparation ou au remplacement de la station de recharge.

### Veillez suivre ces étapes pour obtenir un service sous garantie.

1. Si, à tout moment pendant la durée de votre garantie, vous croyez que votre station de recharge est défectueuse, communiquez avec le service à la clientèle au 1 888 758-4389 ou au support@chargepoint.com et demandez que ChargePoint vous donne un numéro d'autorisation de retour de matériel (« ARM »).
2. Dans le contexte de votre demande d'ARM, vous serez invité fournir chacun des éléments suivants :
  - a. la description détaillée des problèmes que vous rencontrez avec la station de recharge;
  - b. le numéro de modèle et le numéro de série de la station de recharge;
  - c. la preuve d'achat;
  - d. les renseignements concernant l'expédition.
3. Si ChargePoint détermine que le défaut semble être couvert par la garantie et que votre garantie est encore en vigueur, ChargePoint vous donnera un numéro d'autorisation de retour de matériel (numéro d'ARM) pour assurer le suivi lors du renvoi pour réparation ou remplacement de la station de recharge défectueuse.
4. Envoyez la station de recharge défectueuse à CHARGEPOINT et inscrivez le numéro d'ARM dans les documents d'expédition à titre de référence. La station de recharge doit être retournée dans son emballage d'origine ou dans un autre emballage de transport conçu pour éviter qu'elle s'endommage.
5. Si votre station de recharge défectueuse est couverte par la garantie, CHARGEPOINT la réparera ou la remplacera sans frais et vous réexpédiera la station de recharge réparée ou remplacée à ses frais.

### Important :

1. Vous êtes responsable de l'installation et de l'entretien de la station de recharge, y compris de la désinstallation de toute station de recharge défectueuse et de l'installation de la station de recharge réparée ou remplacée qui vous sera retournée.
2. Tout entretien ou réparation non couvert par les clauses de la présente garantie sera effectué avec l'approbation du client. Les frais de main-d'œuvre et les autres frais applicables sont établis par CHARGEPOINT.
3. Toute station de recharge considérée par CHARGEPOINT comme n'étant plus sous garantie ou ne pouvant pas bénéficier du service de garantie sera retournée, réparée ou remplacée (avec votre approbation). CHARGEPOINT vous fera parvenir la facture que vous devrez payer.
4. Veuillez lire attentivement les descriptions détaillées de la GARANTIE, les EXCLUSIONS DE GARANTIE LIMITÉE et les LIMITATIONS DE GARANTIE ET RESPONSABILITÉS pour vous assurer que votre station de recharge est admissible au service de garantie, sans frais supplémentaires.

### Pièces de remplacement ou stations de recharge

Vous reconnaissez que, dans le cadre de la garantie, les pièces de remplacement ou les stations de recharge fournies par CHARGEPOINT puissent être reconditionnées ou transformées. Advenant le cas où la station de recharge défectueuse n'est plus fabriquée par CHARGEPOINT, une station de recharge offrant des fonctionnalités sensiblement similaires (« produits de remplacement ») sera fournie. Toutes les pièces remplacées, que ce soit sous garantie ou non, deviennent la propriété de CHARGEPOINT.

Les pièces de recharge ou la station de recharge ainsi fournies seront couvertes pour le reste de la période de garantie originale ou pendant 90 jours à compter de la date de livraison de ces pièces de recharge ou de la station de recharge, la date la plus tardive étant retenue. Dans le cas où CHARGEPOINT n'est pas en mesure de réparer ou de remplacer votre station de recharge, CHARGEPOINT vous remboursera le prix d'achat de la station de recharge.

## Exclusions de la garantie limitée du produit

**IMPORTANT :** La garantie sur les stations de recharge ne s'applique pas aux défauts ou aux réparations résultant de ce qui suit :

- Une mauvaise préparation ou un mauvais entretien du site, une installation inadéquate, des dommages esthétiques tels que des rayures et des bosses, ou le vieillissement normal.
- L'utilisation abusive, le vandalisme, les dommages ou les autres problèmes causés par un accident, un abus ou la négligence (y compris, mais sans s'y limiter, les dommages physiques causés par un choc contre un véhicule), ou l'utilisation de la station de recharge d'une manière autre que celle indiquée dans la documentation fournie par CHARGEPOINT.
- Les dommages à la station de recharge causés par un logiciel, une interface, des pièces, des fournitures ou par tout autre produit non fourni par CHARGEPOINT.
- Les dommages à la suite d'une surtension extrême, d'un champ électromagnétique extrême ou de tout autre phénomène naturel. Toutes les autres causes qui échappent au contrôle de CHARGEPOINT.

**DE PLUS :** La garantie sur votre station de recharge ne s'applique pas si les inscriptions d'identification d'origine (par exemple, les numéros de série et les inscriptions des marques déposées) ont été effacées, altérées ou supprimées ou si la station de recharge est utilisée ou installée à des fins autres que pour l'usage domestique d'une seule résidence familiale.

CHARGEPOINT NE PEUT PAS GARANTIR QUE TOUS LES POINTS DE SERVICES CHARGEPOINT FONCTIONNERONT SANS ERREUR OU SANS INTERRUPTION.

## Limitations de garantie et responsabilités

AUCUN AGENT DE CHARGEPOINT N'EST AUTORISÉ À MODIFIER OU À BONIFIER LES OBLIGATIONS DE GARANTIE DE CHARGEPOINT. LES RECOURS SOUS CETTE GARANTIE LIMITÉE SUR LE PRODUIT CONSTITUENT VOS UNIQUES ET EXCLUSIFS RECOURS. CHARGEPOINT N'OFFRE AUCUNE AUTRE GARANTIE, EXPLICITE OU IMPLICITE, QUE LA GARANTIE ÉNONCÉE CI-DESSUS. TOUTES LES AUTRES GARANTIES, Y COMPRIS, MAIS SANS S'Y LIMITER, TOUTE GARANTIE DE CONCEPTION, DE COMMERCIALISATION, D'ADÉQUATION À UN USAGE PARTICULIER (MÊME SI L'ENTREPRISE CHARGEPOINT A ÉTÉ INFORMÉE DE CES UTILISATIONS) OU CONTRE LA CONTREFAÇON, SONT EXCLUES DANS LES LIMITES AUTORISÉES PAR LA LOI. SI UNE GARANTIE IMPLICITE NE PEUT PAS ÊTRE REJETÉE PAR LES LOIS EN VIGUEUR, LA GARANTIE IMPLICITE SERA LIMITÉE À LA DURÉE DE LA PÉRIODE DE GARANTIE CI-DESSUS. AUCUNE GARANTIE NE S'APPLIQUE APRÈS LA FIN DE LA PÉRIODE DE GARANTIE.

Certains États ou juridictions ne permettent aucune exclusion de garanties explicites ou implicites, ou aucune limitation quant à la durée d'une garantie. Les limitations précitées pourraient donc ne pas s'appliquer à vous.

CHARGEPOINT N'EST PAS RESPONSABLE DE TOUT DOMMAGE INDIRECT, SPÉCIAL, EXEMPLAIRE, CONSÉCUTIF OU PUNITIF, Y COMPRIS, MAIS SANS S'Y LIMITER, LES PERTES DE PROFITS, LES PERTES COMMERCIALES, LES PERTES DE DONNÉES, LES PERTES D'UTILISATION, OU LA COUVERTURE DES FRAIS ENCOURUS PAR VOUS, DÉCOULANT DE OU LIÉS À VOTRE ACHAT OU À L'UTILISATION DE LA STATION DE RECHARGE, OU À L'INCAPACITÉ DE L'UTILISER, EN VERTU DE QUELQUE RESPONSABILITÉ, QUE CE SOIT DANS LE CADRE D'UNE ACTION CONTRACTUELLE, D'UNE RESPONSABILITÉ STRICTE, D'UN DÉLIT (Y COMPRIS LA NÉGLIGENCE) OU D'UNE AUTRE THÉORIE LÉGALE OU ÉQUITABLE, MÊME SI CHARGEPOINT ÉTAIT AU COURANT OU AURAIT DÛ ÊTRE AU COURANT DE LA POSSIBILITÉ DE TELS DOMMAGES. EN TOUT ÉTAT DE CAUSE, LA RESPONSABILITÉ CUMULATIVE DE CHARGEPOINT À L'ÉGARD DE TOUTE RÉCLAMATION RELATIVE À LA STATION DE RECHARGE NE DÉPASSERA PAS LE PRIX QUE VOUS AVEZ PAYÉ POUR LA STATION DE RECHARGE. LES LIMITATIONS CI-ÉNONCÉES VISENT À LIMITER LA RESPONSABILITÉ DE CHARGEPOINT ET SONT APPLICABLES MÊME SI LE RECOURS INDIQUÉ FAIT DÉFAUT À SA VOCATION ESSENTIELLE.

Certains États ou juridictions ne permettent pas l'exclusion ou la limitation des dommages indirects ou consécutifs; par conséquent, la limitation ou l'exclusion ci-dessus peut ne pas s'appliquer à vous.

## Informations complémentaires

Cette garantie doit être régie et interprétée conformément aux lois de l'État de Californie (États-Unis), à l'exclusion de ses dispositions concernant les conflits de lois. La Convention des Nations Unies sur les contrats de vente internationale de marchandises ne s'applique pas.

Cette garantie est un accord complet et exclusif entre vous et CHARGEPOINT en ce qui a trait à l'objet visé, et toute modification ou renonciation à toute disposition du présent énoncé ne peut entrer en vigueur à moins d'être expressément formulée par écrit par un représentant autorisé de CHARGEPOINT.

# Terminologie

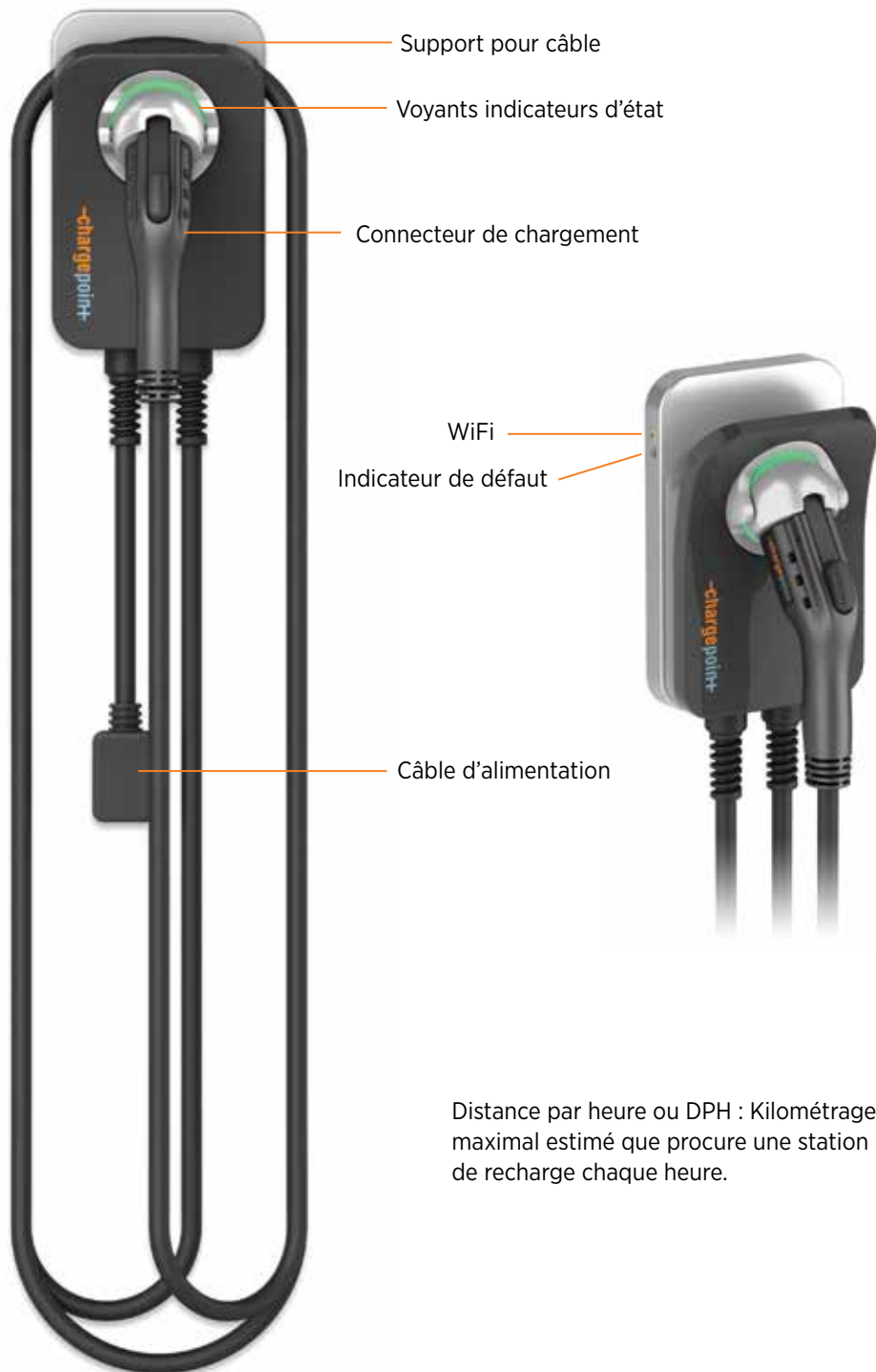

Distance par heure ou DPH : Kilométrage maximal estimé que procure une station de recharge chaque heure.

ChargePoint<sup>MD</sup> Home

# Voyant indicateur d'état

## Non connecté à Internet

Prêt à recharger



Blanc

Recharge



Bleu (intermittent)

Défaillance



Rouge

## Connecté à Internet

Prêt à recharger



Vert

Réglage de l'horaire



Vert (intermittent)

Branché



Bleu

Recharge



Bleu (intermittent)

Défaillance



Rouge

**Conseil :** Pour outrepasser un horaire prévu et commencer immédiatement la charge.



1. Assurez-vous que le connecteur est branché dans la voiture.

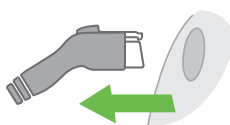

2. Retirez le connecteur de la voiture.



3. Rebranchez dans un délai de 7 secondes.

## Des questions?

Visitez [chargepoint.com/home](https://www.chargepoint.com/home) ou appelez au 1 888 758-4389

# Besoin d'aide?



1.888.758.4389

Appelez-nous en tout temps  
ou écrivez-nous à [support@chargepoint.com](mailto:support@chargepoint.com).

## Nous aimerions avoir vos commentaires.

Prenez une minute pour commenter Home sur Amazon ou écrivez un commentaire sur Twitter ou Facebook.



@chargepointnet



ChargePoint



ChargePoint inc.  
254 E Hacienda Avenue, Campbell, CA | 95008-6617 USA  
Numéro sans frais aux É.-U. : 1 888 758-4389  
[chargepoint.com](http://chargepoint.com)

Copyright © 2015 ChargePoint inc. Tous droits réservés. CHARGEPOINT est une marque déposée/de service aux États-Unis, et un logo de marque déposée de ChargePoint inc. dans l'Union européenne. Tous les autres produits ou services mentionnés sont les marques de commerce, marques de service, marques déposées ou marques de service déposées de leurs propriétaires respectifs. IG-Home-01. Décembre 2015. PN 75-001161-01-1.

Imprimé sur du papier contenant 10 % de déchets post-consommation.